



Hygro-Thermostat HTR120

Anwendung

Der Hygro-Thermostat HTR120 wird zur Überwachung oder Regelung der relativen Luftfeuchtigkeit und der Temperatur als Zweipunktregler in, Lagerräumen, Gewächshäusern, Kühlräumen, in der Textilindustrie, Wintergärten der Papier- und Druckindustrie, der Filmindustrie, Lagerhaltung für Lebens- und Genussmittel, sowie für Kühlräume von Obst und Gemüse eingesetzt.



Technische Daten

Hygroskop

Messbereich	35...100%rF
Genauigkeit	±3-4%rF
Fühlerelement:	Kunststoffasern
Schaltdifferenz	4-6%rF
Messmedium	nicht aggressive Luft, drucklos
Temperaturkoeffizient	-0,2%rF/K bez. 20°C und 50%rF
Halbwertszeit bei v=2m/sec	120sec
Schaltleistung	ohmsche Last
	Entfeuchten, 5A 250 VAC
	Befeuchten, 3A 250VAC
	0,2A 250VAC
	100mA 20VAC/VDC
	!!Achtung: > 24V nur in trockenen Räumen nach VDE 0110

Thermostat

Messbereich:	10...35°C
Fühlerelement:	Thermobimetall
Schaltdifferenz:	ca. 1K
Kontaktart:	1 Umschalter
Anschlußspannung:	24 oder 250 VAC
>24V nur in trockenen Räumen nach VDE 0110	
Schaltstrom 250 V:	Heizen:10(4)A, Kühlen: 5(2) A
Schaltstrom 24 V:	Heizen und Kühlen: 1(1) A

Gemeinsame technische Daten:

Betriebstemperatur	0...+50°C
Elektrischer Anschluß	Schraubklemmen, Querschnitt 1,5qmm
EMV	Störaussendung EN 50082-2; Störfestigkeit EN 50081-2
Gehäuseschutzart	IP 30
Befestigung	Bohrungen im Unterteil
Maße	144x79x27,5mm
Material	Gehäuse Kunststoff ABS
Gewicht	62g

Technische Änderungen vorbehalten

Wilhelm Klink
Feuchtemesstechnik
Murber Steige 26
D-72160 Horb

Telefon:07451 623163
Telefax:07451 623164
E-Mail:info@ feuchtemesstechnik.com
Internet:www.feuchtemesstechnik.com



Maße

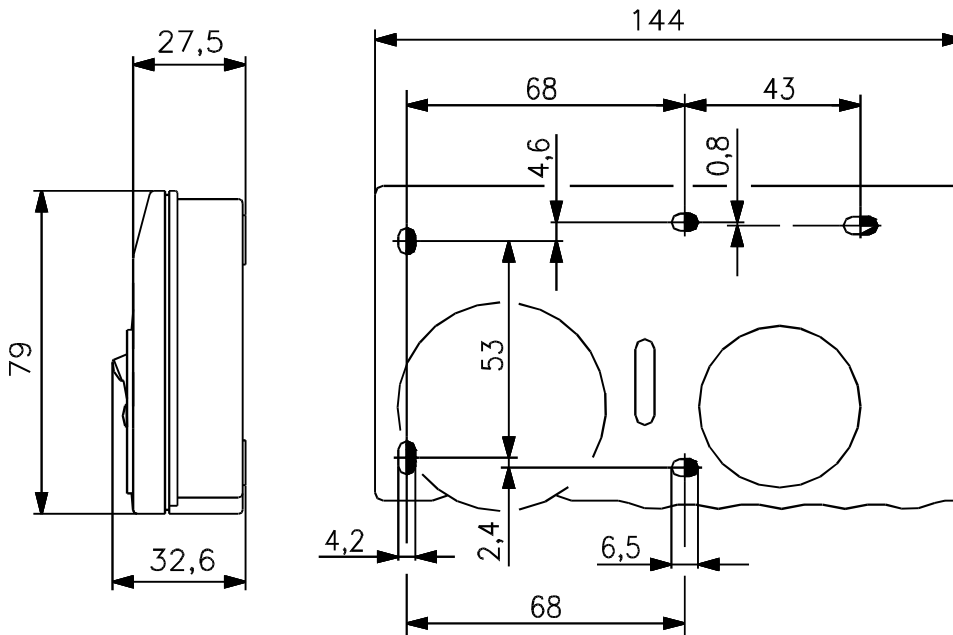

Schaltbild

Klink HTR120

250V nur für trockene Räume

230V 24V Befeuchten

- ☀ 250V~10(4)A Befeuchten 250V~3(0,2)A
- 24V~ 1(1)A 24V~3(0,2)A
- ☼ 250V~ 5(2)A Entfeuchten 250V~5(0,2)A
- 24V~ 1(1)A 24V~5(0,2)A



$T_{max} = 50^{\circ}C$
4K/h

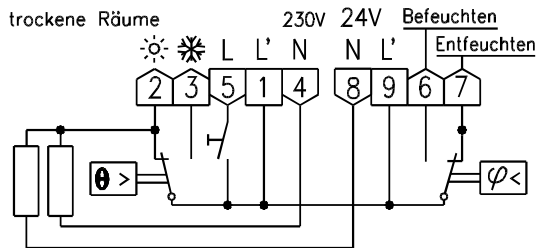

Wartung

Die Messelemente für die rel. Luftfeuchtigkeit (Kunststoffband) und Temperatur (bimetall) sind unter normalen Umgebungsbedingungen in ihren Eigenschaften konstant. Aggressive Medien wie Lösungsmittel, Chlor können die Messelemente schädigen und den Messwert verändern.

Bestellangaben

Bezeichnung	Messbereich r.F.	Messbereich °C	Bestell Nr.	Preis / Stk
HTR120	35...100%rF	10...+35°C	43322213	94,50€

Mengenrabatte für größere Stückzahlen oder Abrufaufträge auf Anfrage. Preisstellung zuzüglich Mehrwertsteuer. Lieferbedingungen ab Werk. Hygro-Thermostate HTR120 sind ab Lager lieferbar (Zwischenverkauf vorbehalten).